

Modelos

ICP-19/SCN –Bomba de vácuo ou compressor de pistão isento de óleo

CARACTERÍSTICAS TÉCNICAS

Nº de pistões:	um
Deslocamento:	19 LPM
Vácuo máximo:	630 mm Hg
Pressão máxima:	8 bar
RPM:	1750
Potência do motor:	85w Proteção térmica
Peso:	2,6 Kg
Dimensões máximas em mm:	CxLxA(148x108x143) com cabeçote deitado
Variações elétricas:	220v/60Hz 220v/50Hz 127v/60Hz

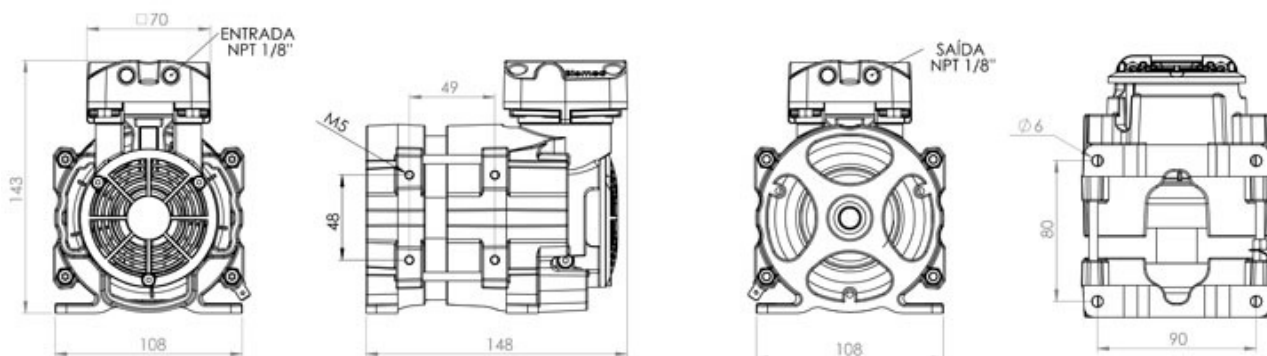

Cabeçote deitado

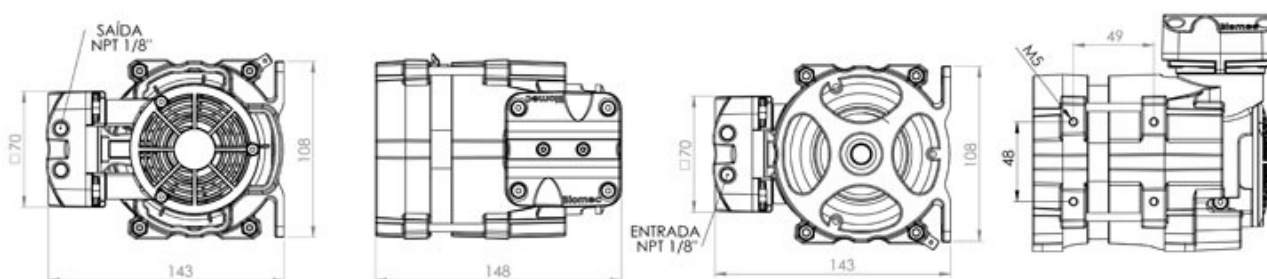

IP-20 (opcional)

